

ELLE PLUS

Metallwaschtisch aus lackiertem Edelstahl AISI 304 mit Waschbecken aus VetroFreddo®. Integrierte Handtuchhalter und Ablage. Ausgestattet mit einer verstellbaren Platte für die Wandbefestigung. Ablaufgarnitur aus Chrom (mit Set für Pop-up-Option) im Lieferumfang enthalten.

Metal washstand fashioned in painted stainless steel AISI 304 with washbasin fashioned in VetroFreddo®. Integrated towel holders and shelf. Equipped with adjustable plate for wall fixing. Chrome free flow waste (equipped with set for pop-up option) included.

Serie: Elle Plus

Kategorie: Metallwaschtisch

Material: Rostfreier Stahl AISI 304 und VetroFreddo®

Gewicht: kg ±18,00

Article: Elle Plus

Category: Metal washstand

Material: Stainless steel AISI 304 and VetroFreddo®

Weight: kg ±18,00

FARBEN / **Waschbecken / Gestell**
COLOURS / **Washbasin / Washstand**

- Weiß matt / Schwarz matt | white mat / black mat
ELLEPLUSNOPO01
- Schwarz matt / Schwarz matt | black mat / black mat
ELLEPLUSNOPO30
- Blattgold / Schwarz matt | gold leaf 3d / black mat
ELLEPLUSNOFO
- Blattsilber / Schwarz matt | silver leaf 3d / black mat
ELLEPLUSNOFA
- Schwarz matt / Weiß matt | black mat / white mat
ELLEPLUSBOPO30
- Blattgold / Weiß matt | gold leaf 3d / white mat
ELLEPLUSBOFO
- Blattsilber / Weiß matt | silver leaf 3d / white mat
ELLEPLUSBOFA
- Weiß matt / Alt Messing | white mat / old brass
ELLEPLUSOBPO01
- Schwarz matt / Alt Messing | black mat / old brass
ELLEPLUSOBPO30
- **Ausführung mit Gewindebohrung**
Tap hole version



Ablaufventil kurz und Spezial Designsiphon sind als Anschlusszubehör erforderlich.
Short drain valve and special design siphon are required as connection accessories.

Handgefertigtes Produkt, die Abmessungen können leicht variieren.
Handcrafted product, dimensions subject to small variations.

TECHNISCHE DATEN

TECHNICAL DATA

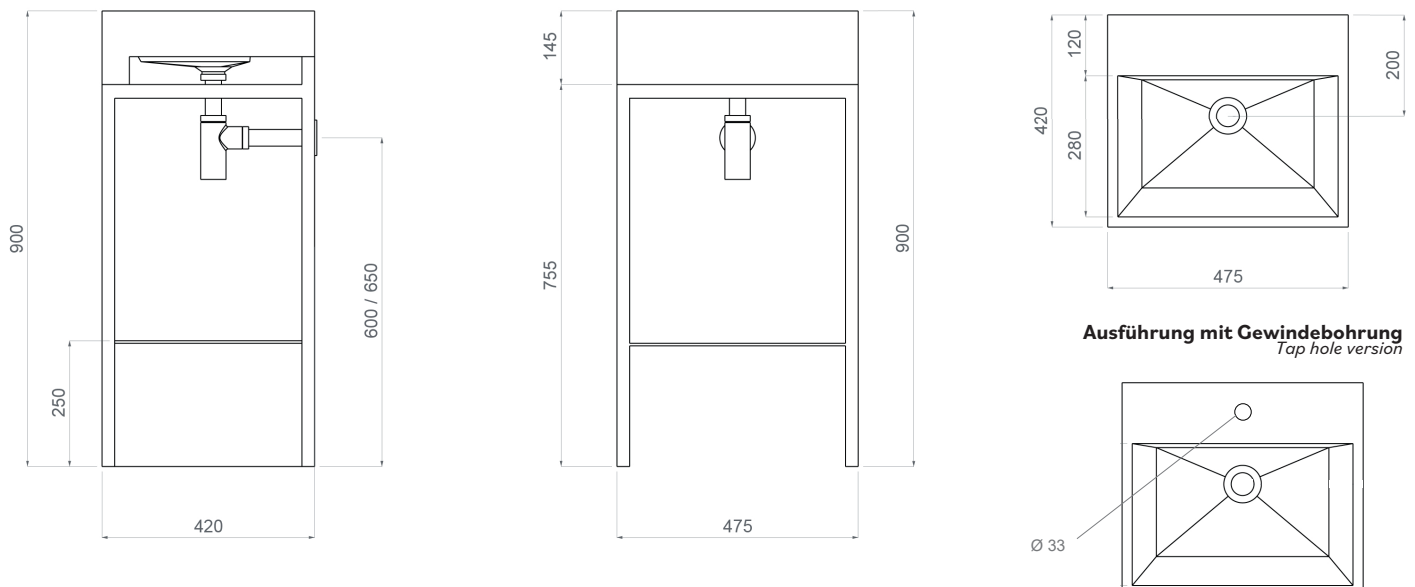

SPEZIFIKATIONEN SPECIFICATIONS

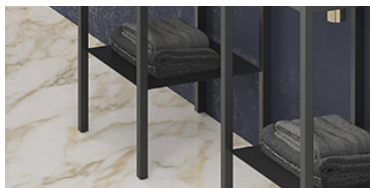

FÜSSE UND ABLAGE - Verstellbare Füße, integrierte Handtuchhalter und Ablage.

FEET AND SHELF - Adjustable feet and integrated towel holders and shelf.



WASHBASIN - VetrolFreddo®-Waschtisch, mit Armaturloch nur auf Anfrage erhältlich.

WASHBASIN - VetrolFreddo® washbasin, with tap hole available only on demand.

MATERIALE MATERIAL

VetroFreddo® ist eine Materialkomposition aus Kunstharz und Glas (Ital. kaltes Glas). Das Rohmaterial wird erhitzt und von Hand in die Beckenform gegossen. Nachdem das Material abgekühlt ist, werden alle Kanten und Radien von Hand nachbearbeitet. Die Rohmaterialien sind immer weiß matt oder schwarz matt. Alle anderen Farben und Oberflächen werden auch hier wieder von Hand aufgetragen. So wird z. B. das Blattgold Blatt für Blatt in drei Lagen auf das Becken aufgelegt. Die VetrolFreddo® Becken können mit der Anti-Scratch Oberfläche zusätzlich geschützt werden.

VetroFreddo® is a material composition of synthetic resin and glass (Ital. cold glass). The raw material is heated and poured by hand into the basin mold. After the material has cooled down, all edges and radii are finished by hand. The raw materials are always white matte or black matte. All other colors and finishes are again applied by hand. For example, the gold leaf is applied to the basin in three layers, leaf by leaf. The VetrolFreddo® basins can be additionally protected with the anti-scratch surface.

PFLEGE UND REINIGUNG CARE AND MAINTENANCE

Bitte reinigen Sie die Produkte nur mit Wasser und neutraler Seife unter Verwendung weicher Tücher. Verwenden Sie auf keinen Fall Reinigungsmittel, die Scheuermittel oder aggressive Substanzen enthalten. Eine unsachgemäße Reinigung kann die Oberfläche der Produkte dauerhaft beschädigen; in diesem Fall kann das Unternehmen nicht für Schäden haftbar gemacht werden.

Please clean the products with water and neutral soap only, using soft towels. Do not use for any reason cleaning solutions containing abrasive or aggressive substances. Incorrect cleaning may permanently ruin the surface of the products and in such case the company may not be held liable for damage.

GELIEFERTE KOMPONENTEN
COMPONENTS SUPPLIED

- Schrauben (mit Gummidichtung)
Screws (with rubber rings)
- Schraubenabdeckung
Screw cover
- Dübel
Bolts

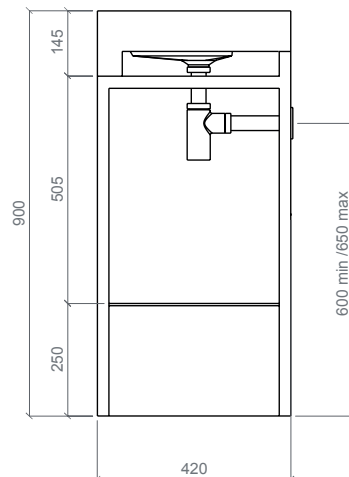

Bevor Sie mit der Installation fortfahren, überprüfen Sie die die korrekte Positionierung des Wassersystems.
Before proceeding with the installation, check the correct positioning of the water system.

1.

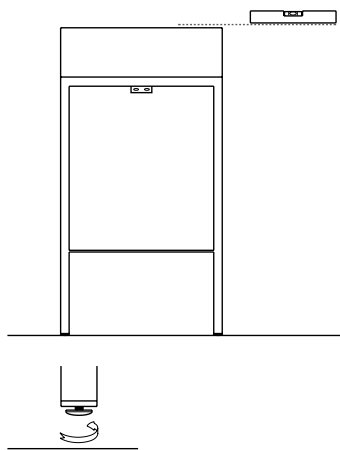

Verwenden Sie die verstellbaren Füße, um den Rahmen anzupassen.
Use the adjustable feet to adapt the structure.

2.

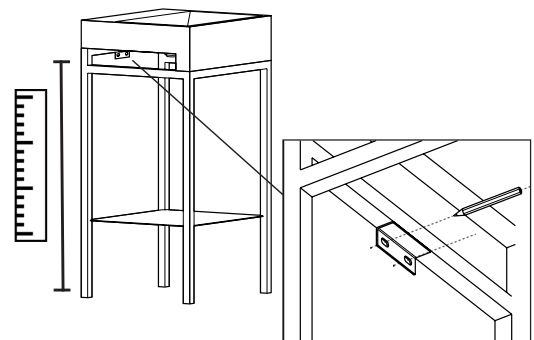

Stellen Sie den Waschtisch nahe an die Wand und markieren Sie die 2 Befestigungspunkte an der Wand.
Place the washstand unit close to the wall and mark the 2x fixing points to the wall.

3.

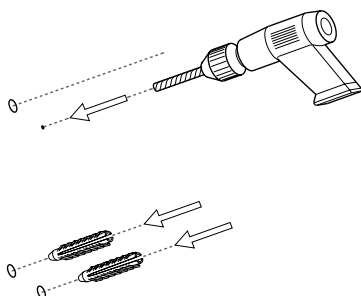

Bohren Sie das markierte Loch und setzen Sie den Dübel in das Loch ein.
Drill the marked hole and insert the bolt into the hole.

4.

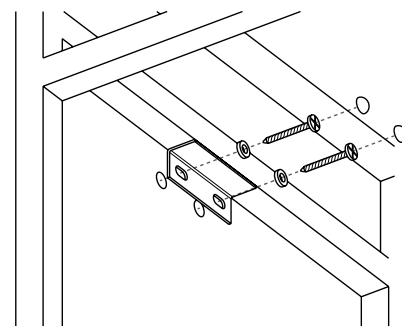

Stellen Sie den Waschtisch an die Wand und verwenden Sie die mitgelieferten Schrauben um das Gestell an der Wand zu befestigen.
Place the washstand unit against the wall and use the supplied screws for wall fixing.