

BLOOM

Waschtisch aus Metall, auf Wunsch mit vorgebohrtem Wasserhahnloch, aus Edelstahl AISI 304, mit integrierten Handtuchhaltern und Ablage. Verstellbare FüÙe, einschließlich 2x hintere Metallplatten für die Wandbefestigung.

Metal washstand, with pre-drilled tap hole available on demand, fashioned in stainless steel AISI 304 with integrated towel holders and shelf. Adjustable feet, including 2x back metal plates for wall fixing.

Serie: Bloom

Kategorie: Metall-Waschtisch

Material: Acciaio AISI 304

Gewicht: kg ±11,00

Article: Bloom

Category: Metal washstand

Material: Stainless steel AISI 304

Weight: kg ±11,00

FARBEN COLOURS

Weiß matt | white mat

BLOOMBO



Schwarz matt | black mat

BLOOMNO



Piletta Ablaufventil, Basisring und Spezial Designsiphon sind als Anschlusszubehör erforderlich.

Piletta drain valve, base ring and special design siphon are required as connection accessories.

Handgefertigtes Produkt, die Abmessungen können leicht variieren.
Handcrafted product, dimensions subject to small variations.

TECHNISCHE DATEN

TECHNICAL DATA

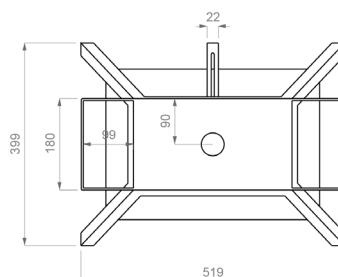
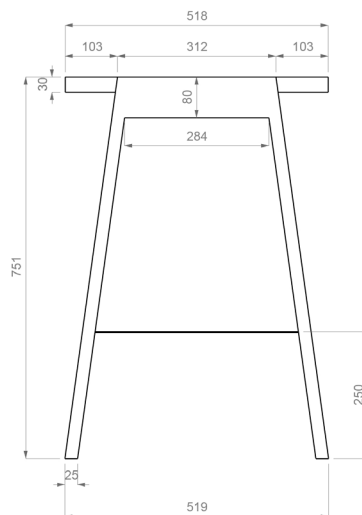
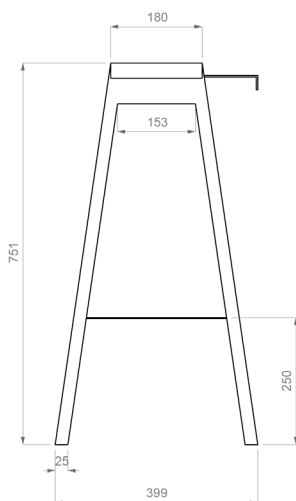

MÖBELKOMBINATION

FURNITURE COMBO

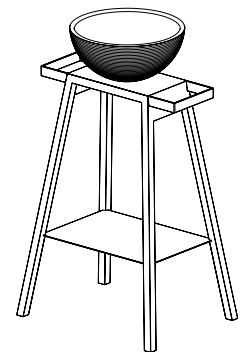

- Vorgeschlagenes Becken "ROSE 340 mm" in Kristall, geliefert mit Ablaufgarnitur und Sockelring oder jedes GD-Becken mit max. ø340 mm

- Suggested basin "ROSE 340 mm" in crystal, supplied with free-flow waste and base ring or any GD basin with max ø340 mm

SPEZIFIKATIONEN
SPECIFICATIONS

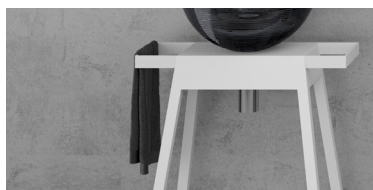

FÜSSE UND ABLAGE:
Verstellbare Füße, integrierte
Handtuchhalter und Ablage.

*FEET AND SHELF: Adjustable
feet and integrated towel
holders and shelf.*



BEFESTIGUNG: In die Füße
integrierte hintere Metallplatten.

*FIXING: Back metal plates
integrated with the feet.*

MÖBELMONTAGE
FURNITURE INSTALLATION

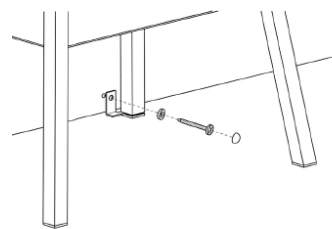

- 1) Befestigen Sie den Waschtisch mit
den in den Füßen integrierten
rückseitigen Metallplatten an der Wand.
1) Fix the washstand to the wall using the
back metal plates integrated with the
feet.

weitere Informationen finden Sie auf
dem Montageblatt
for other information consult the
assembly sheet

PFLEGE UND REINIGUNG
CARE AND MAINTENANCE

Bitte reinigen Sie die Produkte nur mit Wasser und neutraler
Seife unter Verwendung weicher Tücher. Verwenden Sie auf
keinen Fall Reinigungsmittel, die Scheuermittel oder
aggressive Substanzen enthalten. Eine unsachgemäße
Reinigung kann die Oberfläche der Produkte dauerhaft
beschädigen; in diesem Fall kann das Unternehmen nicht für
Schäden haftbar gemacht werden.

*Please clean the products with water and neutral soap
only, using soft towels. Do not use for any reason cleaning
solutions containing abrasive or aggressive substances.
Incorrect cleaning may permanently ruin the surface of the
products and in such case the company may not be held liable
for damage.*

ZUBEHÖR INKLUSIVE
ACCESSOIRES INCLUDED

- Schrauben (mit Unterlegscheiben)
Screws (with rubber rings)
- Schrauben
Bolts
- Schraubenabdeckungen
Screw covers
- 2 Platten für die Wandbefestigung
2 plates for wall fixing

- A - Schrauben Sie die verstellbaren Füße von den Hinterbeinen ab.
- B - Bringen Sie die Platten am Ende der Beine an und ziehen Sie sie mit den Füßen fest.

A - Unscrew the adjustable feet from the back legs.

B - Put the plates at the legs end and tighten with the feet.

Platte für das hintere Bein (rechte Seite).
Plate for back leg (right side).

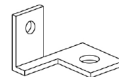

Platte für das hintere Bein (linke Seite).
Plate for back leg (left side).

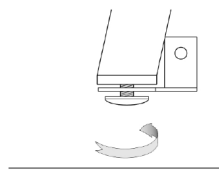
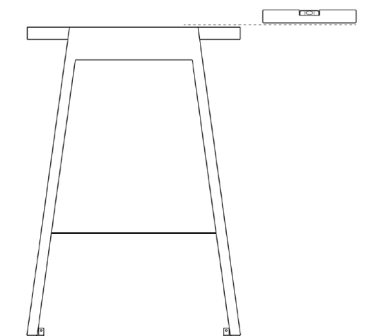
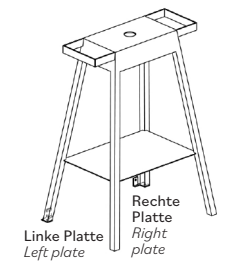
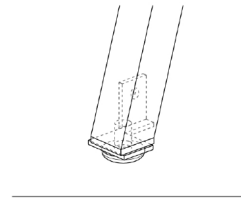
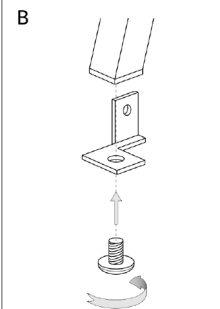
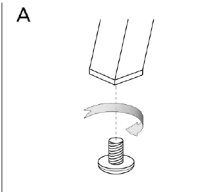
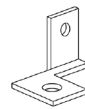

- 1 - Bitte verwenden Sie die verstellbaren Füße, um die Struktur anzupassen.

Please use the adjustable feet to adapt the structure.

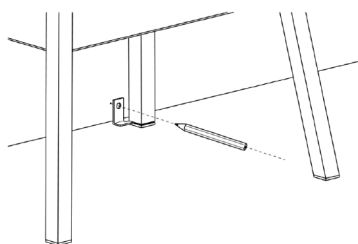

- 2 - Markieren Sie an der Wand die Position der Befestigungspunkte (rechte und linke Seite).

Mark on the wall the position of the fixing points (right and left sides).

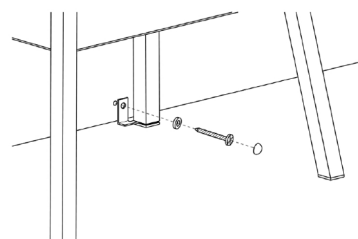
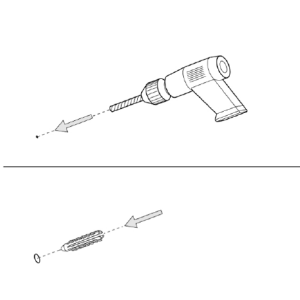

- 3 - Bitte bohren Sie die markierten Löcher und stecken Sie die Schrauben in die Löcher.

Please drill the marked holes and insert the bolts into the holes.